

МІНІСТЕРСТВО ОСВІТИ І НАУКИ УКРАЇНИ  
НАЦІОНАЛЬНИЙ ТЕХНІЧНИЙ УНІВЕРСИТЕТ УКРАЇНИ  
«КИЇВСЬКИЙ ПОЛІТЕХНІЧНИЙ ІНСТИТУТ  
ІМЕНІ ІГОРЯ СІКОРСЬКОГО»

ЗАТВЕРДЖЕНО

Вченою радою КПІ ім. Ігоря

Сікорського

(протокол № 5 від «30»

2020 р.)

Голова Вченої ради

Михайло ІЛЬЧЕНКО



**Інформаційне право та право інтелектуальної  
власності**

**Information Law & Intellectual Property Law**

**ОСВІТНЬО-ПРОФЕСІЙНА ПРОГРАМА**

Другий (магістерський) рівень вищої освіти

за спеціальністю	081 Право
галузі знань	08 Право
Кваліфікація	магістр права

Введено в дію  
Наказом ректора  
КПІ ім. Ігоря Сікорського  
від 08.07.2020р.  
№ 1/231

**Розроблено робочою групою:**

**Голова робочої групи:**

Маріц Д.О.

доктор юридичних наук, доцент, доцент кафедри інформаційного права та права інтелектуальної власності

**Члени робочої групи:**

Яшарова Марія Миколаївна

кандидат юридичних наук, старший науковий співробітник, доцент кафедри інформаційного права та права інтелектуальної власності

Дмитренко Вікторія Вікторівна

кандидат юридичних наук, старший викладач кафедри інформаційного права та права інтелектуальної власності

Кісіль Наталія Валеріївна

Керівник Бюро «Expert&Technology»

Сай Василь Ігорович

Здобувач третього рівня вищої освіти за спеціальністю 081 Право ОНП «Право» кафедри інформаційного права та права інтелектуальної власності

**ПОГОДЖЕНО:**

Науково-методичною комісією КПІ ім. Ігоря Сікорського зі спеціальності 081 «Право»:

Голова НМКУ Дарія МАРІЦ Дарія МАРІЦ

(протокол N 2 від «18» червня 2020 р.

Методичною радою КПІ ім. Ігоря Сікорського

Голова Методичної ради Юрій ЯКИМЕНКО Юрій ЯКИМЕНКО

(протокол N 10 від «18» 06 2020 р.)

**ВРАХОВАНО:**

*Стандарт вищої освіти України другого (магістерського) рівня вищої освіти за спеціальністю 081 «Право», галузь знань 08 «Право», затвердженого і введеного в дію МОН України від 17.08.2020 р. No 1053, пропозиції та рекомендації стейкхолдерів.*

## ЗМІСТ

1. ПРОФІЛЬ ОСВІТНЬОЇ ПРОГРАМИ .....	4
2. ПЕРЕЛІК КОМПОНЕНТ ОСВІТНЬОЇ ПРОГРАМИ .....	10
3. СТРУКТУРНО-ЛОГІЧНА СХЕМА ОСВІТНЬОЇ ПРОГРАМИ .....	11
4. ФОРМА ВИПУСКНОЇ АТЕСТАЦІЇ ЗДОБУВАЧІВ ВИЩОЇ ОСВІТИ .....	11
5. МАТРИЦЯ ВІДПОВІДНОСТІ ПРОГРАМНИХ КОМПЕТЕНТНОСТЕЙ КОМПОНЕНТАМ ОСВІТНЬОЇ ПРОГРАМИ.....	12
6. МАТРИЦЯ ЗАБЕЗПЕЧЕННЯ ПРОГРАМНИХ РЕЗУЛЬТАТІВ НАВЧАННЯ ВІДПОВІДНИМИ КОМПОНЕНТАМИ ОСВІТНЬОЇ ПРОГРАМИ .....	13

**1. ПРОФІЛЬ ОСВІТНЬОЇ ПРОГРАМИ  
зі спеціальності 081 «Право»**

<b>1 – Загальна інформація</b>	
Повна назва ЗВО та інституту/факультету	Національний технічний університет України «Київський політехнічний інститут імені Ігоря Сікорського» / факультет соціології і права
Ступінь вищої освіти	Магістр
Галузь знань	08 Право
Спеціальність	081 Право
Форми здобуття освіти	Очна, заочна
Освітня кваліфікація	Магістр права
Кваліфікація в дипломі	Ступінь вищої освіти – Магістр Спеціальність – 081 Право
Додаткові вимоги до правил прийому	Прийом на навчання для здобуття вищої освіти за другим (магістерським) рівнем освіти за спеціальністю 081 Право здійснюється за результатами Єдиного фахового вступного випробування для осіб, які здобули освітній ступінь бакалавра зі спеціальності 081 Право або 293 Міжнародне право.
Термін дії освітньої програми	До наступної акредитації
Інтернет-адреса постійного розміщення освітньої програми	<a href="http://osvita.kpi.ua">http://osvita.kpi.ua</a> – розділ «Освітні програми»
<b>2 – Мета освітньої програми</b>	
Мета освітньої програми відповідає Стратегії розвитку КПІ ім. Ігоря Сікорського на 2020-2025 роки та полягає у підготовці висококваліфікованих фахівців у галузі права, що володіють фундаментальними і спеціальними знаннями в області інформаційного права та права інтелектуальної власності, здатних розв'язувати складні задачі та проблеми у сфері правотворчості і правозастосування, в умовах четвертої індустріальної революції.	

### 3 – Характеристика освітньої програми

Предметна область	<p><b>Об'єкт вивчення:</b> право як соціальне явище та особливості його застосування, що ґрунтуються на правових цінностях та принципах, в основі яких покладені людська гідність та верховенство права.</p> <p><b>Цілі навчання:</b> набуття здатності розв'язувати складні задачі та проблеми у сфері правотворчості і правозастосування та/або у процесі навчання, що передбачає проведення досліджень та/або здійснення інновацій та характеризується невизначеністю умов і вимог.</p> <p><b>Теоретичний зміст предметної області:</b> правові доктрини, цінності та принципи на яких базується творення права, його тлумачення та особливості застосування.</p> <p><b>Методи, методики та технології:</b> загальнонаукові і спеціальні методи пізнання правових явищ; методики з правової оцінки поведінки чи діяльності індивідів і соціальних груп, ідентифікації правової проблеми та її вирішення на основі принципів права; цифрові технології, методи оцінювання та аналізу інформації, методи доведення.</p> <p><b>Інструменти та обладнання:</b> сучасне інформаційно-комунікаційне обладнання, інформаційні ресурси та спеціальне програмне забезпечення, що застосовуються у діяльності в сфері права.</p>
Орієнтація освітньої програми	Освітньо-професійна програма другого (магістерського) рівня освіти за спеціальністю 081 «Право» орієнтує на поглиблене розуміння сучасних, актуальних процесів на національному, європейському та міжнародному рівнях, які потребують правового регулювання та пов'язані із поводженням з інформацією, охороною та захистом прав інтелектуальної власності в цифровому суспільстві.
Основний фокус освітньої програми	Професійно-орієнтована підготовка здобувачів з інформаційного права та права інтелектуальної власності за спеціальністю 081 «Право», основний акцент якої направлений на розв'язання складних задач та проблем у правотворчій, правозастосовчій, правоохоронній сферах, в процесі трансформації суспільних відносин в сучасних умовах цифровізації та інформатизації. Ключові слова: інформаційне право, право інтелектуальної власності.
Особливості програми	Особливість програми полягає у: Посилена компонента вивчення дисциплін інформаційного права та права інтелектуальної власності; Можливість вільного вибору здобувачем освітніх компонентів професійної підготовки з інформаційного права та права інтелектуальної власності. Реалізація програми передбачає залучення до проведення лекційних і практичних занять провідних вчених і професіоналів-практиків у сферах інформаційного права та права інтелектуальної власності.

<b>4 – Працевлаштування випусників та їх подальше навчання</b>	
Придатність до працевлаштування	Здобувачі мають право обіймати посади відповідно до класифікатора професій ДК 003:2010, які потребують наявності вищої освіти зі спеціальності 081 Право, зокрема
	2419.1 Науковий співробітник (інтелектуальна власність); Науковий співробітник-консультант (інтелектуальна власність)
	2419.2 Професіонал з інтелектуальної власності
	2419.3 Головний консультант; Головний консультант-інспектор; Державний реєстратор; Консультант (в апараті органів державної влади, місцевого самоврядування); Помічник-консультант народного депутата України; Радник (органів державної влади, місцевого самоврядування); Спеціаліст державної служби (місцевого самоврядування); Спеціаліст-юрисконсульт
	242 Професіонали в галузі правознавства
	2421.1 Наукові співробітники (правознавство)
	2429 Інші професіонали в галузі правознавства
	2432.2 Експерт з питань інтелектуальної власності
Академічні права випусників	Право продовжити навчання за програмою третього (освітньо-наукового) рівня вищої освіти. Набуття додаткових кваліфікацій в системі освіти дорослих.
<b>5 – Викладання та оцінювання</b>	
Викладання та навчання	<p>Проблемно-орієнтовне навчання з використанням правових доктрин, цінностей та принципів на яких базується творення права, його тлумачення та особливості застосування загальнонаукових і спеціальних методів пізнання правових явищ; методика з правової оцінки поведінки чи діяльності індивідів і соціальних груп, ідентифікації правової проблеми та її вирішення на основі принципів права; цифрових технологій, методів оцінювання та аналізу інформації, методів доведення.</p> <p>Заняття проводяться у формі: лекції, практичні та семінарські заняття; застосування технологій змішаного навчання, розгляд практичних кейсів; практики та екскурсії; консультації з викладачами; зустрічі з фахівцями; конференції та круглі столи.</p>
Оцінювання	<p>Оцінювання здобувачів відбувається відповідно до рейтингової системи оцінювання знань (РСО), що визначається в Силабусі за кожним освітнім компонентом. Оцінка знань здобувачів відбувається у формі: усних, письмових опитувань, вирішення ситуаційних завдань, тестування, модульних контрольних робіт, виконання самостійної роботи.</p> <p>Підсумковий контроль передбачає оцінювання здобувачів на заліку або іспиті.</p> <p>Підсумкова атестація – Єдиний державний кваліфікаційний іспит у порядку, визначеному Кабінетом Міністрів України.</p>
<b>6 – Програмні компетентності</b>	
Інтегральна компетентність	Здатність розв'язувати задачі дослідницького та/або інноваційного характеру у сфері права.

<b>Загальні компетентності (ЗК)</b>	
ЗК 1	Здатність до абстрактного мислення, аналізу та синтезу.
ЗК 2	Здатність проводити дослідження на відповідному рівні.
ЗК 3	Здатність до пошуку, оброблення та аналізу інформації з різних джерел
ЗК 4	Здатність до адаптації та дії в новій ситуації.
ЗК 5	Здатність спілкуватися іноземною мовою у професійній сфері як усно, так і письмово
ЗК 6	Здатність генерувати нові ідеї (креативність)
ЗК 7	Здатність приймати обґрунтовані рішення.
ЗК 8	Здатність спілкуватися з представниками інших професійних груп різного рівня (з експертами з інших галузей знань/видів економічної діяльності).
ЗК 9	Здатність працювати в міжнародному контексті.
ЗК 10	Здатність розробляти проекти та управляти ними.
<b>Спеціальні (фахові, предметні) компетентності (СК)</b>	
СК1	Здатність застосовувати принципи верховенства права для розв'язання складних задач і проблем, у тому числі, у ситуаціях правової невизначеності.
СК2.	Здатність аналізувати та оцінювати вплив правової системи Європейського Союзу на правову систему України.
СК3.	Здатність аналізувати та оцінювати вплив Конвенції про захист прав людини та основоположних свобод, а також практики Європейського суду з прав людини на розвиток правової системи та правозастосування в Україні.
СК4.	Здатність оцінювати взаємодію міжнародного права та міжнародних правових систем з правовою системою України.
СК5.	Здатність використовувати сучасні правові доктрини та принципи у правотворчості та в процесі застосування інститутів публічного і приватного права, а також кримінальної юстиції.
СК6.	Здатність обґрунтовувати та мотивувати правові рішення, давати розгорнуту юридичну аргументацію.
СК7.	Здатність застосовувати знання та розуміння основних засад (принципів) та процедур судочинства в Україні.
СК8.	Здатність застосовувати медіацію та інші правові інструменти альтернативного позасудового розгляду та вирішення правових спорів.
СК9.	Здатність застосовувати міждисциплінарний підхід в оцінці правових явищ та правозастосовній діяльності.
СК10.	Здатність ухвалювати рішення у ситуаціях, що вимагають системного, логічного та функціонального тлумачення норм права, а також розуміння особливостей практики їх застосування.
СК11.	Здатність критично оцінювати ефективність представництва і захисту прав, свобод та інтересів клієнтів.
СК12.	Здатність утверджувати етичні стандарти правничої діяльності, стандарти професійної незалежності та відповідальності правника.
СК13.	Здатність доносити до фахівців і нефаківців у сфері права інформацію, ідеї, зміст проблем та характер оптимальних рішень з належною аргументацією.

СК14.	Здатність самостійно готувати проекти нормативно-правових актів, обґрунтовувати суспільну обумовленість їх прийняття, прогнозувати результати їх впливу на відповідні суспільні відносини.
СК15.	Здатність самостійно готувати проекти актів правозастосування, враховуючи вимоги щодо їх законності, обґрунтованості та вмотивованості.
СК16.	Здатність надавати консультації та готувати договори у сфері права інтелектуальної власності.
СК17.	Здатність забезпечувати юридичний супровід на всіх етапах процесу розробки, впровадження та використання інформаційних продуктів та технологій.
СК18.	Здатність застосовувати знання у сфері інформаційних технологій, надавати правову кваліфікацію правопорушенням у цій сфері, використовувати ефективні механізми захисту.
<b>7 – Програмні результати навчання</b>	
1.	Оцінювати природу та характер суспільних процесів і явищ, і виявляти розуміння меж та механізмів їх правового регулювання.
2.	Співвідносити сучасну систему цивілізаційних цінностей з правовими цінностями, принципами та професійними етичними стандартами.
3.	Проводити збір, інтегрований аналіз та узагальнення матеріалів з різних джерел, включаючи наукову та професійну літературу, бази даних, цифрові, статистичні, тестові та інші, та перевіряти їх на достовірність, використовуючи сучасні методи дослідження.
4.	Здійснювати презентацію свого дослідження з правової теми, застосовуючи першоджерела та прийоми правової інтерпретації складних комплексних проблем, що постають з цього дослідження, аргументувати висновки.
5.	Вільно спілкуватися правничою іноземною мовою (однією з офіційних мов Ради Європи) усно і письмово.
6.	Обґрунтовано формулювати свою правову позицію, вміти опонувати, оцінювати докази та наводити переконливі аргументи.
7.	Дискутувати зі складних правових проблем, пропонувати і обґрунтовувати варіанти їх розв'язання.
8.	Оцінювати достовірність інформації та надійність джерел, ефективно опрацьовувати та використовувати інформацію для проведення наукових досліджень та практичної діяльності.
9.	Генерувати нові ідеї та використовувати сучасні технології у наданні правничих послуг.
10.	Аналізувати взаємодію міжнародного права та міжнародно-правових систем з правовою системою України на основі усвідомлення основних сучасних правових доктрин, цінностей та принципів функціонування права.
11.	Використовувати передові знання і методики у процесі правотворення та правозастосування інститутів публічного та приватного права і кримінальної юстиції.
12.	Проводити порівняльно-правовий аналіз окремих інститутів права різних правових систем, враховуючи взаємозв'язок правової системи України з правовими системами Ради Європи та Європейського Союзу.
13.	Аналізувати та оцінювати практику застосування окремих правових інститутів.
14.	Обґрунтовувати правову позицію на різних стадіях правозастосування.
15.	Мати практичні навички розв'язання проблем, пов'язаних з реалізацією процесуальних функцій суб'єктів правозастосування.



16.	Брати продуктивну участь у розробці проектів нормативно-правових актів, обґрунтовувати суспільну обумовленість їх прийняття, прогнозувати результати їх впливу на відповідні суспільні відносини.
17.	Інтегрувати необхідні знання та розв'язувати складні задачі правозастосування у різних сферах професійної діяльності.
18.	Використовувати інформаційно-комунікаційні та цифрові технології щодо реалізації та охорони прав громадян на інтелектуальну власність, доступ до послуг, інформації та знань в сучасному інформаційному суспільстві.

### **8 – Ресурсне забезпечення реалізації програми**

Кадрове забезпечення	Відповідно до кадрових вимог щодо забезпечення провадження освітньої діяльності, затверджених Постановою Кабінету Міністрів України від 30 грудня 2015 р. № 1187
Матеріально-технічне забезпечення	Матеріально-технічне забезпечення освітньої діяльності відповідає ліцензійним вимогам, затвердженим Постановою Кабінету Міністрів України від 30 грудня 2015 р. № 1187. Використовується обладнання для проведення лекцій у форматі презентацій, за допомогою мережевих технологій, зокрема на платформі дистанційного навчання «Сікорський», демонстраційного обладнання.
Інформаційне та навчально-методичне забезпечення	Інформаційне та навчально-методичне забезпечення реалізації програми відповідає ліцензійним вимогам, затвердженим Постановою Кабінету Міністрів України від 30 грудня 2015 р. № 1187. Користування Науково-технічною бібліотекою ім. Г. І. Денисенка Національного технічного університету України «Київський політехнічний інститут імені Ігоря Сікорського», що включає фонд книжкових паперових примірників бібліотеки КПІ ім. Ігоря Сікорського, а також електронні ресурси, у тому числі Електронний архів наукових та освітніх матеріалів «ELAKPI», передплачені різні бази даних, безкоштовний вихід в мережу Інтернет, наукові та навчальні, навчально-методичні матеріали внутрішньої мережі університету «Електронний кампус».

### **9 – Академічна мобільність**

Національна кредитна мобільність	Можливість академічної мобільності за національними програмами.
Міжнародна кредитна мобільність	Студентам забезпечено можливість ознайомитись зі всіма програмами академічної мобільності на сайті <a href="https://mobilnist.kpi.ua/credita-mobilnist/">https://mobilnist.kpi.ua/credita-mobilnist/</a> . Для студентів ОП «Інформаційне право та право інтелектуальної власності» відповідно до договорів про міжнародну академічну мобільність передбачена можливість навчатися в таких закладах освіти: <ul style="list-style-type: none"> <li>– Університет Малаги (Universidad de Málaga);</li> <li>– Університет Коруни (Universidade da Coruña);</li> <li>– Єнський університет імені Фрідріха Шиллера (Friedrich-Schiller-Universität Jena);</li> <li>– Університе ім. Арістотеля в Салоніках (The Aristotle University of Thessaloniki).</li> </ul>
Навчання іноземних здобувачів вищої освіти	Навчання іноземних здобувачів вищої освіти, які приймають участь у програмах міжнародної академічної мобільності може здійснюватися англійською або українською мовою за умови володіння здобувачем мовою навчання на рівні B2 і вище.

## 2. ПЕРЕЛІК КОМПОНЕНТ ОСВІТНЬОЇ ПРОГРАМИ

Код н/д	Компоненти освітньої програми (навчальні дисципліни, практики, кваліфікаційна робота)	Кількість кредитів	Форма підсумкового контролю
1	2	3	4
<b>1. ОБОВ'ЯЗКОВІ компоненти ОП</b>			
<b>1.1. Цикл загальної підготовки</b>			
ЗО-1	Практика з іншомовного професійного спілкування	3	Залік
ЗО-2	Інноваційний менеджмент	2	Залік
ЗО-3	Сталий інноваційний розвиток	2	Залік
<i>Разом обов'язкових ОК циклу загальної підготовки</i>		<b>8</b>	
<b>1.2. Цикл професійної підготовки</b>			
ПО-1	Верховенство права та правові системи сучасності	4	Екзамен
ПО-2	Право на справедливий суд	4	Екзамен
ПО-3	Альтернативні способи вирішення спорів	4	Залік
ПО-4	Нормотворчість та юридичне письмо	4	Залік
ПО-5	Юридичне аргументування та доказування	3	Залік
ПО-6	Правове забезпечення ІТ-бізнесу	4	Залік
ПО-7	Практика укладання договорів у сфері інтелектуальної власності	4	Залік
ПО-8	Курсова	1	Залік
ПО-9	Практика	30	Залік
<i>Разом обов'язкових ОК циклу професійної підготовки</i>		<b>58</b>	
<b>2. ВИБІРКОВІ компоненти ОП</b>			
<b>2.1 Цикл професійної підготовки</b>			
<b>(Вибіркові освітні компоненти з факультетського/кафедрального Каталогів)</b>			
ПВ-1	Освітній компонент 1 Ф-каталогу	4	Залік
ПВ-2	Освітній компонент 2 Ф-каталогу	4	Залік
ПВ-3	Освітній компонент 3 К-каталогу	4	Залік
ПВ-4	Освітній компонент 4 К-каталогу	4	Залік
ПВ-5	Освітній компонент 5 К-каталогу	4	Залік
ПВ-6	Освітній компонент 6 К-каталогу	4	Залік
<i>Разом вибіркового ОК циклу професійної підготовки</i>		<b>24</b>	
<b>ЗАГАЛЬНИЙ ОБСЯГ ОСВІТНЬОЇ ПРОГРАМИ</b>		<b>90</b>	

### 3. СТРУКТУРНО-ЛОГІЧНА СХЕМА ОСВІТНЬОЇ ПРОГРАМИ

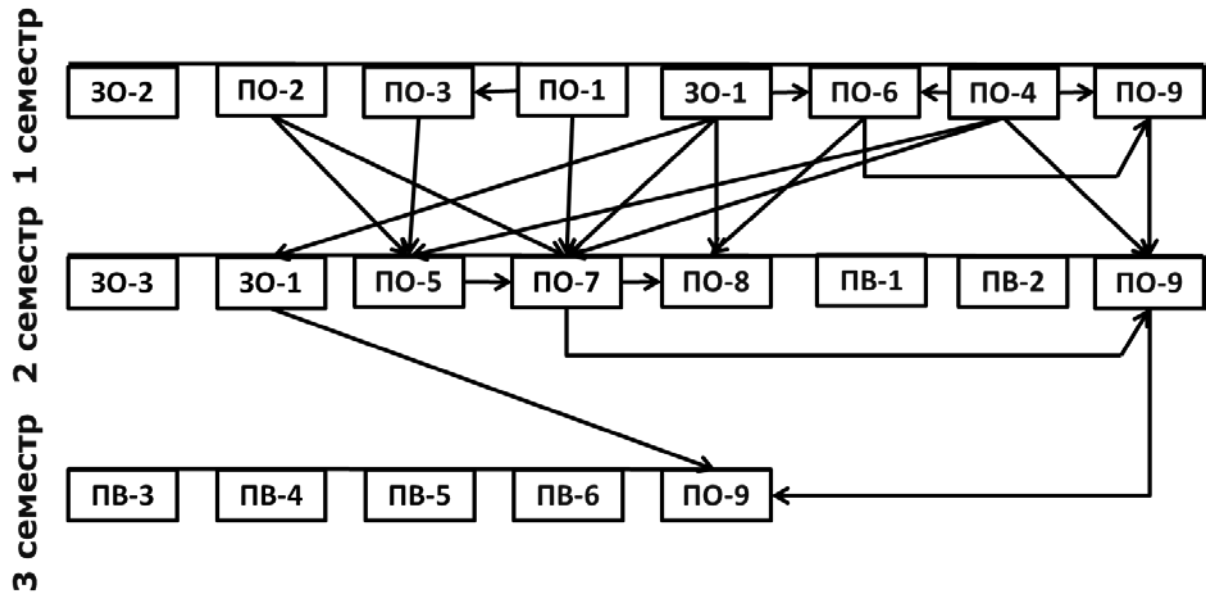

### 4. ФОРМА АТЕСТАЦІЇ ЗДОБУВАЧІВ ВИЩОЇ ОСВІТИ

Атестація здобувачів за другим (магістерським) рівнем вищої освіти за спеціальністю 081 «Право» здійснюється у формі єдиного державного кваліфікаційного іспиту (іспитів) у порядку, визначеному Кабінетом Міністрів України.

## Матриця відповідності програмних компетентностей компонентам освітньої програми

	<i>ЗО-1</i>	<i>ЗО-2</i>	<i>ЗО-3</i>	<i>ПО-1</i>	<i>ПО-2</i>	<i>ПО-3</i>	<i>ПО-4</i>	<i>ПО-5</i>	<i>ПО-6</i>	<i>ПО-7</i>	<i>ПО-8</i>	<i>ПО-9</i>
<i>ЗК 1</i>			+		+		+	+			+	
<i>ЗК 2</i>			+	+							+	+
<i>ЗК 3</i>		+	+	+				+	+		+	+
<i>ЗК 4</i>		+	+			+						+
<i>ЗК 5</i>	+		+	+								
<i>ЗК 6</i>	+	+							+			+
<i>ЗК 7</i>		+	+				+	+		+		+
<i>ЗК 8</i>		+	+			+	+					+
<i>ЗК 9</i>	+				+							
<i>ЗК 10</i>		+	+	+				+			+	+
<i>СК 1</i>				+			+				+	+
<i>СК 2</i>					+							
<i>СК 3</i>	+			+	+							+
<i>СК 4</i>	+			+							+	
<i>СК 5</i>					+						+	+
<i>СК 6</i>	+						+	+				+
<i>СК 7</i>					+	+		+				+
<i>СК 8</i>					+	+						
<i>СК 9</i>				+				+			+	+
<i>СК 10</i>				+			+	+	+			+
<i>СК 11</i>					+	+				+		+
<i>СК 12</i>					+							+
<i>СК 13</i>						+	+	+				+
<i>СК 14</i>				+			+				+	
<i>СК 15</i>							+	+		+		
<i>СК 16</i>										+		+
<i>СК 17</i>									+			
<i>СК 18</i>									+		+	

**Матриця забезпечення програмних результатів навчання  
відповідними компонентами освітньої програми**

	<b>ЗО- 1</b>	<b>ЗО- 2</b>	<b>ЗО- 3</b>	<b>ПО- 1</b>	<b>ПО- 2</b>	<b>ПО- 3</b>	<b>ПО- 4</b>	<b>ПО- 5</b>	<b>ПО- 6</b>	<b>ПО- 7</b>	<b>ПО- 8</b>	<b>ПО- 9</b>
<b>1</b>			+	+			+		+		+	+
<b>2</b>			+	+	+						+	+
<b>3</b>		+		+						+	+	+
<b>4</b>				+								
<b>5</b>	+			+								
<b>6</b>					+			+				+
<b>7</b>	+					+	+	+				
<b>8</b>						+		+			+	
<b>9</b>		+			+				+			
<b>10</b>				+	+						+	
<b>11</b>						+	+	+				+
<b>12</b>	+			+								
<b>13</b>					+	+						+
<b>14</b>					+	+	+	+		+		+
<b>15</b>					+			+				+
<b>16</b>							+		+		+	
<b>17</b>					+			+		+		+
<b>18</b>									+	+		